

# LAMBERTS LINIT

dyle szklane: **LINIT EcoGlass**

## **Informacje techniczne**

LINIT – grubość 7 mm, wysokość stopki 60 mm

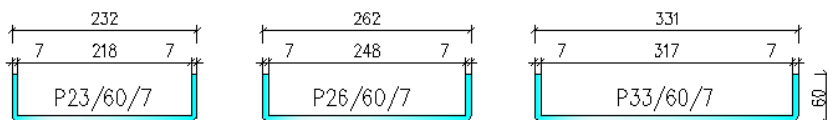

LINIT – grubość 6 mm, wysokość stopki 41 mm

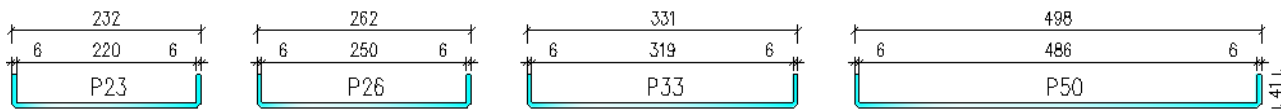

Tolerancja wymiarów (zgodnie z EN 572-7):

- Szerokość kształtki:  $w \pm 2,0$  mm
- Wysokość kształtki:  $h \pm 1,0$  mm
- Grubość kształtki:  $t \pm 0,2$  mm
- Długość dyla:  $l \pm 3,0$  mm

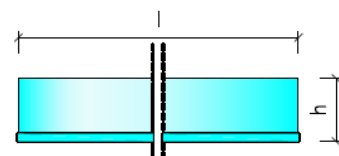
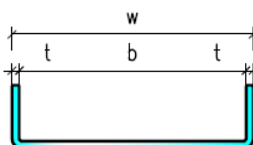

typ szkła LINIT		szerokość kształtki w mm	wysokość stopki h mm	grubość kształtki t mm	ciężar kg / m <sup>2</sup>	powłoka			
						brak	W1,7	solex	azur
P23	504	232	41	6	~ 19,5	SP 3	---	---	---
P23	504, 8 linek	232	41	6	~ 19,5	SP 3	---	---	---
P26	504	262	41	6	~ 19,0	NP	NP	SP 1	NP
P26	504, 8 linek	262	41	6	~ 19,0	NP	SP 1	---	SP 1
P26	clarissimo	262	41	6	~ 19,0	SP 1	SP 1	---	SP 1
P26	clarissimo, 8 linek	262	41	6	~ 19,0	SP 1	SP 1	---	SP 1
P33	504	331	41	6	~ 18,2	NP	SP 1	---	---
P33	504, 10 linek	331	41	6	~ 18,2	SP 2	SP 2	---	---
P50	504	498	41	6	~ 17,0	NP	SP 1	SP 2	SP 1
P50	clarissimo	498	41	6	~ 17,0	NP	SP 2	---	SP 2
P23/60/7	504	232	60	7	~ 25,5	NP	SP 1	---	SP 1
P23/60/7	504, 8 linek	232	60	7	~ 25,5	SP 1	SP 2	---	SP 2
P26/60/7	504	262	60	7	~ 24,6	NP	NP	SP 1	NP
P26/60/7	504, 8 linek	262	60	7	~ 24,6	NP	SP 2	---	SP 2
P26/60/7	504, 8+2 linek	262	60	7	~ 24,6	SP 3	---	---	---
P26/60/7	504, 16 linek	262	60	7	~ 24,6	SP 2	---	---	---
P26/60/7	clarissimo	262	60	7	~ 24,6	NP	SP 1	---	SP 1
P26/60/7	clarissimo, 8 linek	262	60	7	~ 24,6	SP 1	---	---	---
P26/60/7	solar	262	60	7	~ 24,6	NP	SP 1	---	SP 1
P26/60/7	solar, low iron	262	60	7	~ 24,6	SP 3	---	---	---
P26/60/7	cord	262	60	7	~ 24,6	SP 1	SP 1	---	SP 1
P26/60/7	prismasolar	262	60	7	~ 24,6	SP 2	---	---	---
P26/60/7	ice	262	60	7	~ 24,6	SP 2	---	---	---
P33/60/7	504	331	60	7	~ 23,5	SP 1	SP 2	---	SP 2
P33/60/7	504, 10 linek	331	60	7	~ 23,5	SP 3	---	---	---

**NP** - normalna produkcja (najczęściej produkowane, na stanie magazynowym)

**SP 1** - specjalna produkcja 1 (regularne produkcje specjalne, mała ilość na stanie magazynowym)

**SP 2** - specjalna produkcja 2 (kilka cykli produkcyjnych w roku)

**SP 3** - specjalna produkcja 3 (produkcja zazwyczaj raz w roku)

Hartowanie, matowienie oraz emaliowanie są procesami dodatkowymi i nie wpływają na cykle produkcji szkła.

# LINIT – maksymalne wysokości przeszklenia dla standardowego szkła niehartowanego, pionowy montaż dyli szklanych w zamkniętych budynkach

## Przeszklenie pojedyncze (stopki do środka)



Obciążenie wiatrem	LINIT - niehartowane						
	P23	P26	P33	P50	P23/60/7	P26/60/7	P33/60/7
kN/m <sup>2</sup>	L [m]	L [m]	L [m]	L [m]	L [m]	L [m]	L [m]
0,5	2,68	2,53	2,27	1,88	4,23	3,99	3,60
0,6	2,45	2,31	2,07	1,72	3,87	3,66	3,29
0,7	2,27	2,13	1,92	1,59	3,58	3,39	3,05
0,8	2,12	2,00	1,80	1,49	3,33	3,17	2,85
0,9	2,00	1,88	1,69	1,40	3,16	2,99	2,69
1,0	1,90	1,79	1,61	1,33	2,99	2,83	2,55
1,2	1,73	1,63	1,47	1,22	2,73	2,59	2,33
1,4	1,60	1,51	1,36	1,13	2,53	2,40	2,15
1,6	1,40	1,41	1,27	1,05	2,37	2,24	2,01
1,8	1,41	1,33	1,20	0,99	2,23	2,11	1,90
2,0	1,34	1,26	1,14	0,94	2,12	2,00	1,80
3,0	1,09	1,03	0,93	0,77	1,73	1,64	1,47

## Przeszklenie podwójne (z przekładkami)

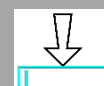

Obciążenie wiatrem	LINIT - niehartowane						
	P23	P26	P33	P50	P23/60/7	P26/60/7	P33/60/7
kN/m <sup>2</sup>	L [m]	L [m]	L [m]	L [m]	L [m]	L [m]	L [m]
0,5	3,77	3,57	3,21	2,66	5,96	5,65	5,08
0,6	3,46	3,26	2,93	2,43	5,47	5,17	4,65
0,7	3,20	3,02	2,72	2,25	5,06	4,79	4,31
0,8	2,98	2,82	2,54	2,11	4,71	4,46	4,03
0,9	2,83	2,66	2,39	1,98	4,46	4,22	3,80
1,0	2,68	2,53	2,27	1,88	4,23	3,99	3,60
1,1	2,56	2,41	2,17	1,80	4,02	3,82	3,44
1,2	2,45	2,31	2,07	1,72	3,85	3,64	3,29
1,3	2,35	2,21	1,99	1,65	3,71	3,51	3,16
1,4	2,27	2,13	1,92	1,59	3,58	3,39	3,05
1,5	2,19	2,06	1,85	1,54	3,46	3,27	2,94
1,6	2,12	2,00	1,80	1,49	3,33	3,17	2,85
1,7	2,06	1,94	1,74	1,44	3,25	3,07	2,76
1,8	2,00	1,88	1,69	1,40	3,16	2,99	2,69
1,9	1,94	1,83	1,65	1,37	3,07	2,91	2,61
2,0	1,90	1,79	1,61	1,33	2,99	2,83	2,55

### Uwagi:

Założono równomiernie rozłożone obciążenie szkła (brak obciążeń punktowych).

Obciążenie wiatrem podano jako wartości obliczeniowe.

Powyższe tabele podają wysokość montażu w metrach, dla przeszklenia montowanego pionowo, w zamkniętym budynku.

Podane wartości nie dotyczą szkła hartowanego, emaliowanego, mocowanego punktowo, ani piaskowanego.

Niestandardowe funkcje szkła mogące ograniczyć maksymalne długości szkła (np. wewnątrz hal sportowych) nie są uwzględnione w powyższych tabelach.

# LINIT – maksymalne wysokości przeszklenia dla standardowego szkła hartowanego, pionowy montaż dyli szklanych w zamkniętych budynkach

## Przeszklenie pojedyncze (stopki do środka)



Obciążenie wiatrem	LINIT - hartowane						
	P23	P26	P33	P50	P23/60/7	P26/60/7	P33/60/7
kN/m <sup>2</sup>	L [m]	L [m]	L [m]	L [m]	L [m]	L [m]	L [m]
0,5	4,22	4,01	3,59	2,98	6,65	6,31	5,58
0,6	3,86	3,66	3,28	2,72	6,09	5,76	5,19
0,7	3,57	3,39	3,04	2,52	5,63	5,34	4,80
0,8	3,34	3,17	2,84	2,35	5,27	4,99	4,49
0,9	3,15	2,99	2,68	2,22	4,97	4,71	4,23
1,0	2,98	2,83	2,54	2,11	4,71	4,46	4,02
1,2	2,72	2,59	2,32	1,92	4,30	4,07	3,67
1,4	2,52	2,40	2,15	1,78	3,98	3,77	3,39
1,6	2,36	2,24	2,01	1,66	3,73	3,53	3,18
1,8	2,22	2,11	1,89	1,57	3,51	3,33	2,99
2,0	2,11	2,00	1,80	1,49	3,33	3,16	2,84
3,0	1,72	1,64	1,47	1,22	2,72	2,58	2,32

## Przeszklenie podwójne (z przekładkami)

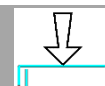

Obciążenie wiatrem	LINIT - hartowane						
	P23	P26	P33	P50	P23/60/7	P26/60/7	P33/60/7
kN/m <sup>2</sup>	L [m]	L [m]	L [m]	L [m]	L [m]	L [m]	L [m]
0,5	4,38	4,25	3,91	3,54	6,65	6,44	5,73
0,6	4,12	4,00	3,68	3,33	6,25	6,06	5,39
0,7	3,91	3,80	3,49	3,16	5,94	5,76	5,12
0,8	3,74	3,63	3,34	3,02	5,68	5,51	4,90
0,9	3,60	3,49	3,31	2,91	5,46	5,30	4,71
1,0	3,47	3,37	3,10	2,81	5,27	5,11	4,55
1,1	3,37	3,27	3,00	2,72	5,11	4,95	4,41
1,2	3,27	3,17	2,92	2,64	4,96	4,81	4,28
1,3	3,18	3,09	2,84	2,57	4,83	4,69	4,17
1,4	3,11	3,01	2,77	2,51	4,71	4,57	4,07
1,5	3,04	2,95	2,71	2,43	4,61	4,47	3,97
1,6	2,97	2,88	2,65	2,35	4,51	4,37	3,89
1,7	2,91	2,83	2,60	2,28	4,42	4,28	3,81
1,8	2,86	2,77	2,55	2,22	4,34	4,20	3,74
1,9	2,81	2,72	2,50	2,16	4,26	4,13	3,67
2,0	2,76	2,68	2,46	2,11	4,19	4,06	3,61

### Uwagi:

Założono równomiernie rozłożone obciążenie szkła (brak obciążeń punktowych).

Obciążenie wiatrem podano jako wartości obliczeniowe.

Powyższe tabele podają wysokość montażu w metrach, dla przeszklenia montowanego pionowo, w zamkniętym budynku.

Podane wartości nie dotyczą szkła emaliowanego, mocowanego punktowo, ani piaskowanego.

Niestandardowe funkcje szkła, mogące ograniczyć maksymalne długości szkła (np. wnętrza hal sportowych) nie są uwzględnione w powyższych tabelach.

# LINIT – maksymalne wysokości przeszklenia dla standardowego szkła niehartowanego, poziomy montaż dyli szklanych w zamkniętych budynkach

## Przeszklenie pojedyncze (stopki do środka)



Obciążenie wiatrem	LINIT - niehartowane						
	P23	P26	P33	P50	P23/60/7	P26/60/7	P33/60/7
kN/m <sup>2</sup>	L [m]	L [m]	L [m]	L [m]	L [m]	L [m]	L [m]
0,5	2,55	2,43	2,21	1,86	3,85	3,70	3,41
0,6	2,34	2,23	2,03	1,70	3,56	3,41	3,13
0,7	2,18	2,07	1,88	1,57	3,33	3,19	2,92
0,8	2,04	1,94	1,76	1,47	3,13	3,00	2,74
0,9	1,93	1,84	1,66	1,39	2,97	2,84	2,59
1,0	1,84	1,74	1,58	1,32	2,83	2,70	2,46
1,2	1,68	1,60	1,44	1,21	2,60	2,58	2,26
1,4	1,56	1,48	1,34	1,12	2,42	2,31	2,10
1,6	1,46	1,39	1,25	1,04	2,27	2,17	1,97
1,8	1,38	1,31	1,18	0,99	2,04	1,95	1,76
2,0	1,31	1,24	1,12	0,94	2,04	1,95	1,76
3,0	1,07	1,02	92,00	0,76	1,68	1,60	1,45

## Przeszklenie podwójne (z przekładkami)

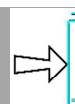

Obciążenie wiatrem	LINIT - niehartowane						
	P23	P26	P33	P50	P23/60/7	P26/60/7	P33/60/7
kN/m <sup>2</sup>	L [m]	L [m]	L [m]	L [m]	L [m]	L [m]	L [m]
0,5	3,48	3,34	3,00	2,50	4,50	4,50	4,00
0,6	3,21	3,07	2,82	2,38	4,50	4,50	4,00
0,7	3,00	2,87	2,62	2,21	4,46	4,31	3,99
0,8	2,82	2,70	2,46	2,07	4,22	4,07	3,77
0,9	2,67	2,55	2,32	1,95	4,02	3,87	3,57
1,0	2,55	2,43	2,21	1,86	3,85	3,70	3,41
1,1	2,44	2,32	2,11	1,77	3,70	3,55	3,26
1,2	2,34	2,23	2,03	1,70	3,56	3,41	3,13
1,3	2,25	2,15	1,95	1,63	3,44	3,29	3,02
1,4	2,18	2,07	1,88	1,57	3,33	3,19	2,92
1,5	2,11	2,00	1,82	1,52	3,23	3,09	2,82
1,6	2,04	1,94	1,76	1,47	3,13	3,00	2,74
1,7	1,98	1,89	1,71	1,43	3,05	2,92	2,66
1,8	1,93	1,84	1,66	1,39	2,97	2,84	2,59
1,9	1,88	1,79	1,62	1,35	2,90	2,77	2,53
2,0	1,84	1,74	1,58	1,32	2,83	2,70	2,46

### Uwagi:

Założono równomiernie rozłożone obciążenie szkła (brak obciążeń punktowych).

Obciążenie wiatrem podano jako wartość obliczeniowa.

Powyższe tabele podają wysokość montażu w metrach, dla przeszklenia montowanego poziomo, w zamkniętym budynku.

Podane wartości nie dotyczą szkła emaliowanego, mocowanego punktowo, ani piaskowanego.













Niestandardowe funkcje szkła, mogące ograniczyć maksymalne długości szkła (np. wnętrza hal sportowych) nie są uwzględnione w powyższych tabelach.

Nr	Układ przeszklenia podwójnego				U <sub>g</sub>	LT	g
	Szkło zewnętrzne		Szkło wewnętrzne		[W/m <sup>2</sup> *K]	[-]	[-]
1	504		504		2,8	0,79	0,75
2	504	azur	504		2,8	0,56	0,58
3	504	matt	504		2,8	0,64	0,64
4	504	solex	504		2,8	0,40	0,47
5	504		504	W1,7	1,8	0,68	0,69
6	504	azur	504	W1,7	1,8	0,49	0,52
7	504	matt	504	W1,7	1,8	0,56	0,59
8	504	solex	504	W1,7	1,8	0,35	0,42
9	Solar		504	W1,7	1,8	0,69	0,69
10	Solar	low iron	504	W1,7	1,8	0,70	0,73
11	504	solex	504	solex	2,8	0,21	0,38
12	504	azur	504	azur	2,8	0,41	0,50
13	504	matt	504	matt	2,8	0,53	0,57
14	Solar		Solar		2,8	0,79	0,75
15	Solar		Solar	W1,7	1,8	0,73	0,71
16	Solar	low iron	Solar	low iron	2,8	0,84	0,81
17	Clarissimo		Clarissimo		2,8	0,81	0,77
18	Primasolar		Clarissimo		2,8	0,81	0,76
19	504	solex	Clarissimo		2,8	0,40	0,47
20	Clarissimo	matt	Clarissimo		2,8	0,64	0,64
21	Clarissimo	matt	Clarissimo	matt	2,8	0,52	0,57
22	Clarissimo	azur	Clarissimo	azur	2,8	0,45	0,54
23	Clarissimo		Clarissimo	W1,7	1,8	0,69	0,71
24	Clarissimo	azur	Clarissimo	W1,7	1,8	0,51	0,50

### Opis:

- U<sub>g</sub> - współczynnik przenikania ciepła (U<sub>g</sub> – dla szkła bez ramy)  
 LT - współczynnik przepuszczalności światła  
 g - współczynnik całkowitej przepuszczalności promieniowania słonecznego  
 R<sub>w</sub> - izolacyjność akustyczna

- W1,7 - powłoka niskoemisyjna  
 azur - powłoka  
 solex - powłoka przeciwsłoneczna  
 low iron - szkło wybielone (odżelazione)  
 matt - szkło matowione (piaskowane)

Nr	Układ przeszklenia	Docieplenie	Grubość	$U_g$	LT	g	$R_w$	Schemat
			[mm]	[W/m <sup>2</sup> *K]	[-]	[-]	[dB]	
1	Pojedynczy		60* / 83 mm	5,7	0,89	---	---	
2	Podwójny		60* / 83 mm	2,8	0,79	0,75	43	
3	Podwójny	Powłoka niskoemisyjna	60* / 83 mm	1,8	0,68	0,69	43	
4	Podwójny	TIMax GL	60* mm	1,5	0,40	0,38	< 44	
5	Podwójny	TIMax GL	83 mm	1,4	0,37	0,34	44	
6	Podwójny	TIMax GL PlusF	60* mm	1,35	0,31	0,30	< 44	
7	Podwójny	TIMax GL PlusF	83 mm	1,2	0,28	0,27	44	
8	Potrójny	2x powłoka niskoemisyjna	166 mm	1,1	0,54	0,57	57	
9	Poczwórny	2x powłoka niskoemisyjna	166 mm	0,92	> 0,54	> 0,57	< 57	
10	Potrójny	TIMax GL, powłoka niskoemisyjna	166 mm	0,87	0,24	0,24	< 53	
11	Potrójny	TIMax GL, 2x powłoka niskoemisyjna	166 mm	0,85	0,24	0,24	< 53	
12	2x Pojedynczy**	2x TIMax GL	166 mm	0,79	0,25	0,23	53	
13	2x Pojedynczy**	2x TIMax GL PlusF	166 mm	0,66	0,17	0,16	53	

**Opis:**

- $U_g$  - współczynnik przenikania ciepła ( $U_g$  – dla szkła bez ramy)
- LT - współczynnik przepuszczalności światła
- g - współczynnik całkowitej przepuszczalności promieniowania słonecznego
- $R_w$  - izolacyjność akustyczna
- \* - rozwiązanie nietypowe
- \*\* - rozwiązanie nie jest przeznaczone do poziomego układu szklenia
- \*\*\* - na wszystkich schematach, strona zewnętrzna znajduje się u góry

# LINIT - szklenie pionowe

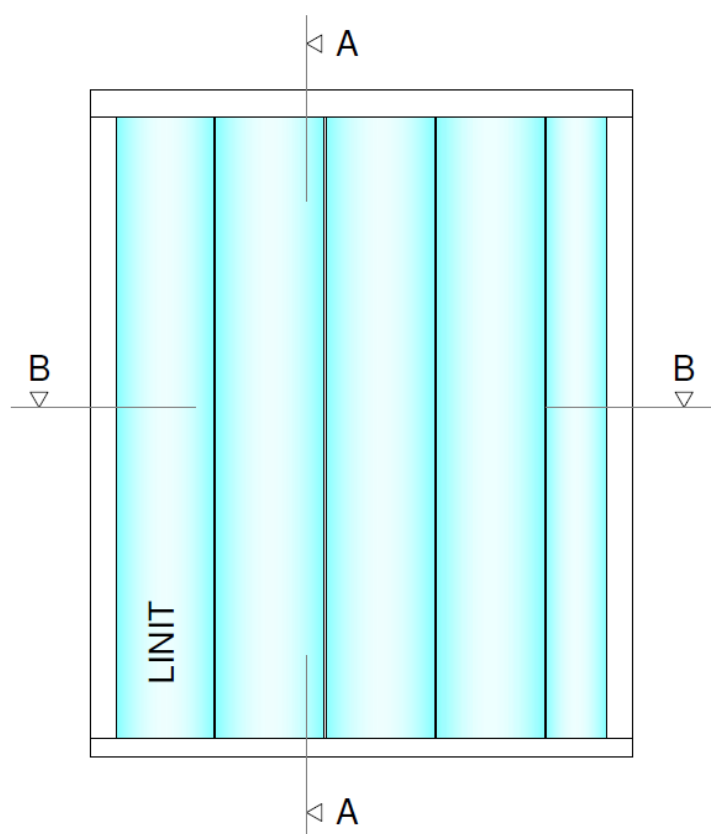

## Przekroje pionowe A-A

### Szklenie pojedyncze

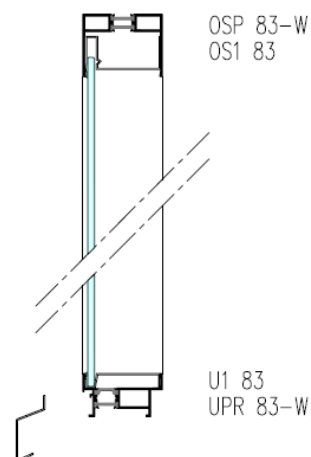

### Szklenie podwójne

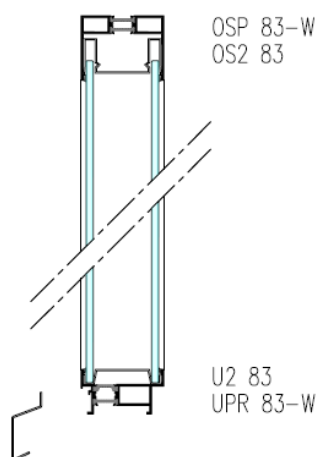

### Szklenie potrójne

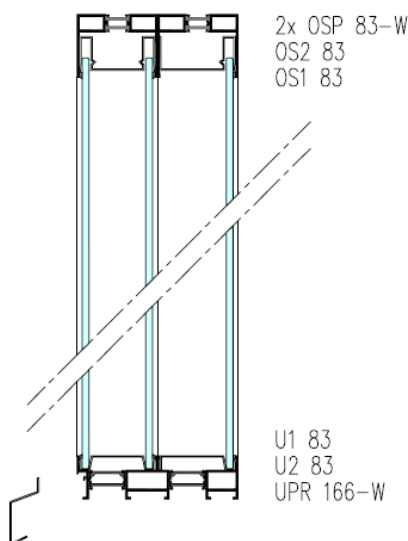

## Przekroje poziome B-B

### Szklenie pojedyncze

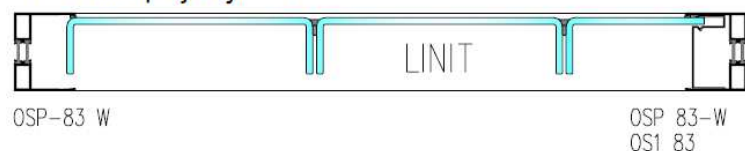

### Szklenie podwójne

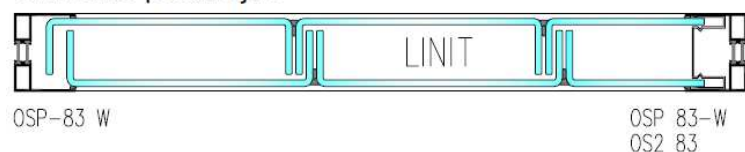

### Szklenie potrójne

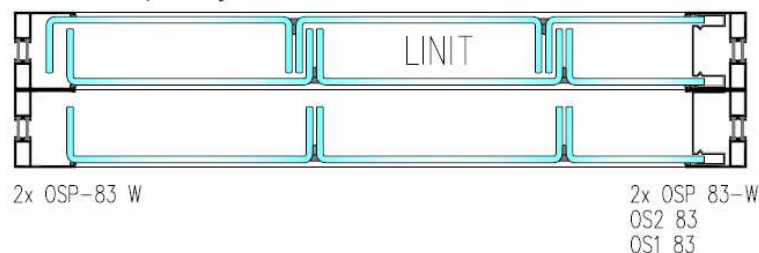



# LINIT - szklenie poziome

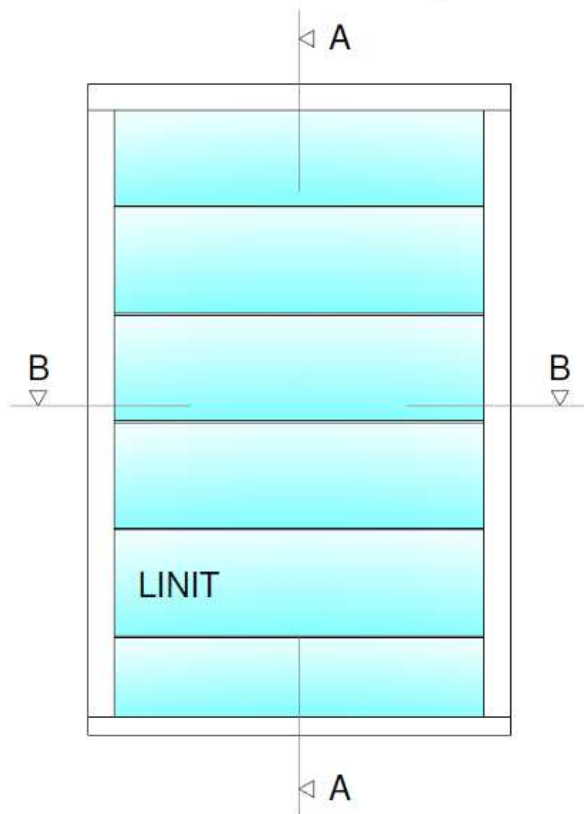

## Przekroje pionowe A-A

Szklenie podwójne

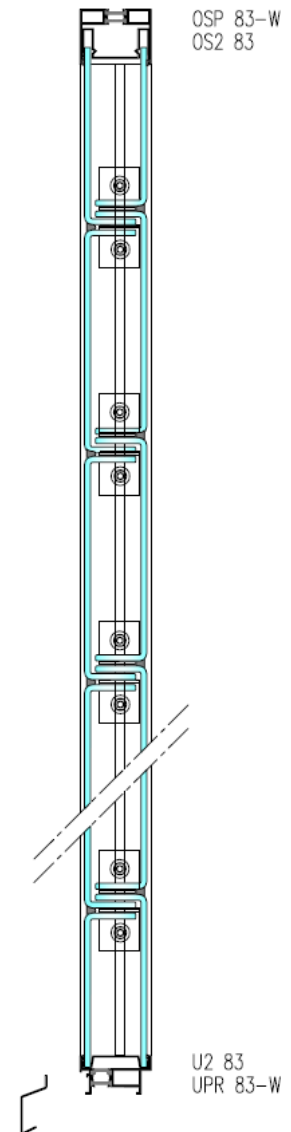

## Przekroje poziome B-B

Szklenie podwójne



## Aksonometria

