

LAMBERTS LINIT

dyle szklane: **LINIT EcoGlass**

Informacje techniczne

LINIT – grubość 7 mm, wysokość stopki 60 mm

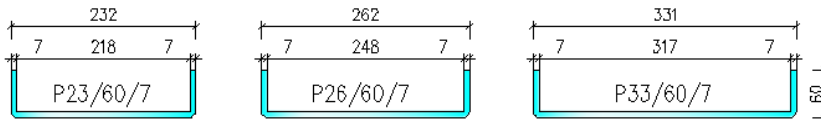

LINIT – grubość 6 mm, wysokość stopki 41 mm

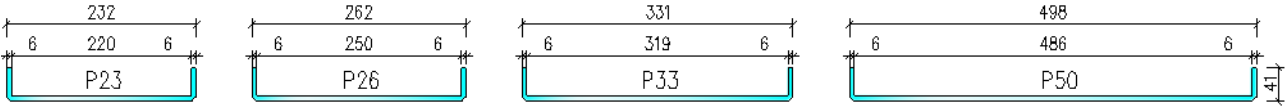

Tolerancja wymiarów (zgodnie z EN 572-7):

- Szerokość kształtki: $w \pm 2,0$ mm
- Wysokość kształtki: $h \pm 1,0$ mm
- Grubość kształtki: $t \pm 0,2$ mm
- Długość dyla: $l \pm 3,0$ mm

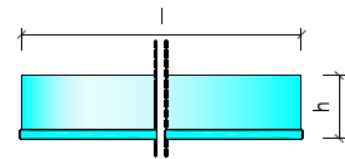
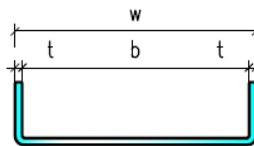

typ szkła LINIT		szerokość w	wysokość h	grubość t	ciężar	powłoka			
standard		[mm]	[mm]	[mm]	[kg / m ²]	brak	W1,7	solex	azur
P23	504	232	41	6	~ 19,5	NP	SP2	---	SP2
P23	504, 8 linek	232	41	6	~ 19,5	SP1	---	---	---
P26	504	262	41	6	~ 19,0	NP	NP	---	SP2
P26	504, 8 linek	262	41	6	~ 19,0	NP	SP2	---	---
P26	clarissimo	262	41	6	~ 19,0	SP1	SP2	---	SP2
P33	504	331	41	6	~ 18,2	NP	NP	---	---
P33	504, 10 linek	331	41	6	~ 18,2	SP1	---	---	---
P50	504	498	41	6	~ 17,0	NP	NP	---	SP2
P50	clarissimo	498	41	6	~ 17,0	NP	SP2	---	SP2
P23/60/7	504	232	60	7	~ 25,5	NP	NP	---	SP2
P23/60/7	504, 8 linek	232	60	7	~ 25,5	SP1	SP2	---	SP 2
P26/60/7	504	262	60	7	~ 24,6	NP	NP	SP2	NP
P26/60/7	504, 8 linek	262	60	7	~ 24,6	NP	SP2	---	SP 2
P26/60/7	504, 16 linek	262	60	7	~ 24,6	SP2	---	---	---
P26/60/7	clarissimo	262	60	7	~ 24,6	NP	NP	---	SP2
P26/60/7	clarissimo, 8 linek	262	60	7	~ 24,6	SP1	SP2	---	---
P26/60/7	solar	262	60	7	~ 24,6	NP	NP	SP2	NP
P26/60/7	cord	262	60	7	~ 24,6	NP	SP1	---	SP2
P26/60/7	prismasolar	262	60	7	~ 24,6	NP	---	---	---
P26/60/7	ice	262	60	7	~ 24,6	NP	SP2	---	SP2
P26/60/7	moire	262	60	7	~ 24,6	NP	SP2	---	SP2
P26/60/7	magico	262	60	7	~ 24,6	NP	SP2	---	SP2
P33/60/7	504	331	60	7	~ 23,5	NP	NP	---	SP2
P33/60/7	504, 10 linek	331	60	7	~ 23,5	SP1	---	---	---

typ szkła LINIT odżelazione (wybielone)		szerokość w [mm]	wysokość h [mm]	grubość t [mm]	ciężar [kg / m ²]	powłoka			
						brak	W1,7	solex	azur
P26	504 low iron	262	41	6	~ 19,0	SP3	SP4	---	---
P23/60/7	504 low iron	232	60	7	~ 25,5	SP4	SP4	---	---
P23/60/7	solar low iron	232	60	7	~ 25,5	SP4	---	---	---
P26/60/7	504 low iron	262	60	7	~ 24,6	SP3	SP3	---	---
P26/60/7	clarissimo low iron	262	60	7	~ 24,6	SP3	SP4	---	---
P26/60/7	solar low iron	262	60	7	~ 24,6	SP3	SP3	---	---
P26/60/7	cord low iron	262	60	7	~ 24,6	SP3	SP4	---	---
P26/60/7	prismasolar low iron	262	60	7	~ 24,6	SP3	---	---	---
P26/60/7	ice low iron	262	60	7	~ 24,6	SP4	---	---	---
P26/60/7	moire low iron	262	60	7	~ 24,6	SP4	---	---	---
P26/60/7	magico low iron	262	60	7	~ 24,6	SP4	---	---	---
P33/60/7	504 low iron	331	60	7	~ 23,5	SP4	---	---	---
P33/60/7	clarissimo low iron	331	60	7	~ 23,5	SP4	---	---	---
P33/60/7	solar low iron	331	60	7	~ 23,5	SP4	---	---	---

NP - normalna produkcja (najczęściej produkowane, na stanie magazynowym)

SP1 - specjalna produkcja 1 (regularne produkcje specjalne, mała ilość na stanie magazynowym)

SP2 - specjalna produkcja 2 (kilka cykli produkcyjnych w roku)

SP3 - specjalna produkcja 3 (produkcja 1-2 razy w roku, w kampanii szkła odżelazionego)

SP4 - specjalna produkcja 4 (produkcja maksymalnie raz w roku, w kampanii szkła odżelazionego)

Hartowanie, matowienie oraz emaliowanie są procesami dodatkowymi i nie wpływają na cykle produkcji szkła.

Przeszklenie pojedyncze (stopki do środka)



Obciążenie wiatrem [kN/m ²]	LINIT niehartowany						
	P23 L [m]	P26 L [m]	P33 L [m]	P50 L [m]	P23/60/7 L [m]	P26/60/7 L [m]	P33/60/7 L [m]
0,5	2,68	2,53	2,27	1,88	4,23	3,99	3,60
0,6	2,45	2,31	2,07	1,72	3,87	3,66	3,29
0,7	2,27	2,13	1,92	1,59	3,58	3,39	3,05
0,8	2,12	2,00	1,80	1,49	3,33	3,17	2,85
0,9	2,00	1,88	1,69	1,40	3,16	2,99	2,69
1,0	1,90	1,79	1,61	1,33	2,99	2,83	2,55
1,2	1,73	1,63	1,47	1,22	2,73	2,59	2,33
1,4	1,60	1,51	1,36	1,13	2,53	2,40	2,15
1,6	1,40	1,41	1,27	1,05	2,37	2,24	2,01
1,8	1,41	1,33	1,20	0,99	2,23	2,11	1,90
2,0	1,34	1,26	1,14	0,94	2,12	2,00	1,80
3,0	1,09	1,03	0,93	0,77	1,73	1,64	1,47

Przeszklenie podwójne (z przekładkami)



Obciążenie wiatrem [kN/m ²]	LINIT niehartowany						
	P23 L [m]	P26 L [m]	P33 L [m]	P50 L [m]	P23/60/7 L [m]	P26/60/7 L [m]	P33/60/7 L [m]
0,5	3,77	3,57	3,21	2,66	5,96	5,65	5,08
0,6	3,46	3,26	2,93	2,43	5,47	5,17	4,65
0,7	3,20	3,02	2,72	2,25	5,06	4,79	4,31
0,8	2,98	2,82	2,54	2,11	4,71	4,46	4,03
0,9	2,83	2,66	2,39	1,98	4,46	4,22	3,80
1,0	2,68	2,53	2,27	1,88	4,23	3,99	3,60
1,1	2,56	2,41	2,17	1,80	4,02	3,82	3,44
1,2	2,45	2,31	2,07	1,72	3,85	3,64	3,29
1,3	2,35	2,21	1,99	1,65	3,71	3,51	3,16
1,4	2,27	2,13	1,92	1,59	3,58	3,39	3,05
1,5	2,19	2,06	1,85	1,54	3,46	3,27	2,94
1,6	2,12	2,00	1,80	1,49	3,33	3,17	2,85
1,7	2,06	1,94	1,74	1,44	3,25	3,07	2,76
1,8	2,00	1,88	1,69	1,40	3,16	2,99	2,69
1,9	1,94	1,83	1,65	1,37	3,07	2,91	2,61
2,0	1,90	1,79	1,61	1,33	2,99	2,83	2,55

Uwagi:

Założono równomiernie rozłożone obciążenie szkła (brak obciążeń punktowych).

Obciążenie wiatrem podano jako wartości obliczeniowe.

Powyzsze tabele podaja dlugosci montazowe w metrach, dla przeszklenia montowanego pionowo, w zamknietym budynku.

Podane wartosci nie dotycza szkła hartowanego, emaliowanego, mocowanego punktowo, ani piaskowanego.

Niestandardowe funkcje szkła mogace ograniczyc maksymalne dlugosci szkła (np. wnetrze hal sportowych) nie sa uwzględnione w powyzszych tabelach.

Przeszklenie pojedyncze (stopki do środka)



Obciążenie wiatrem [kN/m ²]	LINIT hartowany						
	P23 L [m]	P26 L [m]	P33 L [m]	P50 L [m]	P23/60/7 L [m]	P26/60/7 L [m]	P33/60/7 L [m]
0,5	4,22	4,01	3,59	2,98	6,65	6,31	5,58
0,6	3,86	3,66	3,28	2,72	6,09	5,76	5,19
0,7	3,57	3,39	3,04	2,52	5,63	5,34	4,80
0,8	3,34	3,17	2,84	2,35	5,27	4,99	4,49
0,9	3,15	2,99	2,68	2,22	4,97	4,71	4,23
1,0	2,98	2,83	2,54	2,11	4,71	4,46	4,02
1,2	2,72	2,59	2,32	1,92	4,30	4,07	3,67
1,4	2,52	2,40	2,15	1,78	3,98	3,77	3,39
1,6	2,36	2,24	2,01	1,66	3,73	3,53	3,18
1,8	2,22	2,11	1,89	1,57	3,51	3,33	2,99
2,0	2,11	2,00	1,80	1,49	3,33	3,16	2,84
3,0	1,72	1,64	1,47	1,22	2,72	2,58	2,32

Przeszklenie podwójne (z przekładkami)



Obciążenie wiatrem [kN/m ²]	LINIT hartowany						
	P23 L [m]	P26 L [m]	P33 L [m]	P50 L [m]	P23/60/7 L [m]	P26/60/7 L [m]	P33/60/7 L [m]
0,5	4,38	4,25	3,91	3,54	6,65	6,44	5,73
0,6	4,12	4,00	3,68	3,33	6,25	6,06	5,39
0,7	3,91	3,80	3,49	3,16	5,94	5,76	5,12
0,8	3,74	3,63	3,34	3,02	5,68	5,51	4,90
0,9	3,60	3,49	3,31	2,91	5,46	5,30	4,71
1,0	3,47	3,37	3,10	2,81	5,27	5,11	4,55
1,1	3,37	3,27	3,00	2,72	5,11	4,95	4,41
1,2	3,27	3,17	2,92	2,64	4,96	4,81	4,28
1,3	3,18	3,09	2,84	2,57	4,83	4,69	4,17
1,4	3,11	3,01	2,77	2,51	4,71	4,57	4,07
1,5	3,04	2,95	2,71	2,43	4,61	4,47	3,97
1,6	2,97	2,88	2,65	2,35	4,51	4,37	3,89
1,7	2,91	2,83	2,60	2,28	4,42	4,28	3,81
1,8	2,86	2,77	2,55	2,22	4,34	4,20	3,74
1,9	2,81	2,72	2,50	2,16	4,26	4,13	3,67
2,0	2,76	2,68	2,46	2,11	4,19	4,06	3,61

Uwagi:

Założono równomiernie rozłożone obciążenie szkła (brak obciążeń punktowych).

Obciążenie wiatrem podano jako wartości obliczeniowe.

Powyzsze tabele podają długości montażowe w metrach, dla przeszklenia montowanego pionowo, w zamkniętym budynku.

Podane wartości nie dotyczą szkła emaliowanego, mocowanego punktowo, ani piaskowanego.

Niestandardowe funkcje szkła, mogące ograniczyć maksymalne długości szkła (np. wnętrze hal sportowych) nie są uwzględnione w powyższych tabelach.

Przeszklenie pojedyncze (stopki do środka)



Obciążenie wiatrem [kN/m ²]	LINIT niehartowany						
	P23 L [m]	P26 L [m]	P33 L [m]	P50 L [m]	P23/60/7 L [m]	P26/60/7 L [m]	P33/60/7 L [m]
0,5	2,55	2,43	2,21	1,86	3,85	3,70	3,41
0,6	2,34	2,23	2,03	1,70	3,56	3,41	3,13
0,7	2,18	2,07	1,88	1,57	3,33	3,19	2,92
0,8	2,04	1,94	1,76	1,47	3,13	3,00	2,74
0,9	1,93	1,84	1,66	1,39	2,97	2,84	2,59
1,0	1,84	1,74	1,58	1,32	2,83	2,70	2,46
1,2	1,68	1,60	1,44	1,21	2,60	2,58	2,26
1,4	1,56	1,48	1,34	1,12	2,42	2,31	2,10
1,6	1,46	1,39	1,25	1,04	2,27	2,17	1,97
1,8	1,38	1,31	1,18	0,99	2,04	1,95	1,76
2,0	1,31	1,24	1,12	0,94	2,04	1,95	1,76
3,0	1,07	1,02	0,92	0,76	1,68	1,60	1,45

Przeszklenie podwójne (z przekładkami)



Obciążenie wiatrem [kN/m ²]	LINIT niehartowany						
	P23 L [m]	P26 L [m]	P33 L [m]	P50 L [m]	P23/60/7 L [m]	P26/60/7 L [m]	P33/60/7 L [m]
0,5	3,48	3,34	3,00	2,50	4,50	4,50	4,00
0,6	3,21	3,07	2,82	2,38	4,50	4,50	4,00
0,7	3,00	2,87	2,62	2,21	4,46	4,31	3,99
0,8	2,82	2,70	2,46	2,07	4,22	4,07	3,77
0,9	2,67	2,55	2,32	1,95	4,02	3,87	3,57
1,0	2,55	2,43	2,21	1,86	3,85	3,70	3,41
1,1	2,44	2,32	2,11	1,77	3,70	3,55	3,26
1,2	2,34	2,23	2,03	1,70	3,56	3,41	3,13
1,3	2,25	2,15	1,95	1,63	3,44	3,29	3,02
1,4	2,18	2,07	1,88	1,57	3,33	3,19	2,92
1,5	2,11	2,00	1,82	1,52	3,23	3,09	2,82
1,6	2,04	1,94	1,76	1,47	3,13	3,00	2,74
1,7	1,98	1,89	1,71	1,43	3,05	2,92	2,66
1,8	1,93	1,84	1,66	1,39	2,97	2,84	2,59
1,9	1,88	1,79	1,62	1,35	2,90	2,77	2,53
2,0	1,84	1,74	1,58	1,32	2,83	2,70	2,46

Uwagi:

Założono równomiernie rozłożone obciążenie szkła (brak obciążeń punktowych).

Obciążenie wiatrem podano jako wartość obliczeniową.

Powyższe tabele podają długości montażowe w metrach, dla przeszklenia montowanego poziomo, w zamkniętym budynku.

Podane wartości nie dotyczą szkła emaliowanego, mocowanego punktowo, ani piaskowanego.









Niestandardowe funkcje szkła, mogące ograniczyć maksymalne długości szkła (np. wnętrza hal sportowych) nie są uwzględnione w powyższych tabelach.

Nr	Układ przeszklenia podwójnego			U _g [W/m ² *K]	LT [-]	g [-]
	Szkło zewnętrzne	Szkło wewnętrzne				
1	504		504	2,8	0,79	0,75
2	504	azur	504	2,8	0,56	0,58
3	504	matt	504	2,8	0,64	0,64
4	504	solex	504	2,8	0,40	0,47
5	504		504 W1,7	1,8	0,68	0,69
6	504	azur	504 W1,7	1,8	0,49	0,52
7	504	matt	504 W1,7	1,8	0,56	0,59
8	504	solex	504 W1,7	1,8	0,35	0,42
9	Solar		504 W1,7	1,8	0,69	0,69
10	Solar	low iron	504 W1,7	1,8	0,70	0,73
11	504	solex	504 solex	2,8	0,21	0,38
12	504	azur	504 azur	2,8	0,41	0,50
13	504	matt	504 matt	2,8	0,53	0,57
14	Solar		Solar	2,8	0,79	0,75
15	Solar		Solar W1,7	1,8	0,73	0,71
16	Solar	low iron	Solar low iron	2,8	0,84	0,81
17	Clarissimo		Clarissimo	2,8	0,81	0,77
18	Primasolar		Clarissimo	2,8	0,81	0,76
19	504	solex	Clarissimo	2,8	0,40	0,47
20	Clarissimo	matt	Clarissimo	2,8	0,64	0,64
21	Clarissimo	matt	Clarissimo matt	2,8	0,52	0,57
22	Clarissimo	azur	Clarissimo azur	2,8	0,45	0,54
23	Clarissimo		Clarissimo W1,7	1,8	0,69	0,71
24	Clarissimo	azur	Clarissimo W1,7	1,8	0,51	0,50

Opis:

- U_g – współczynnik przenikania ciepła (U_g – dla szkła bez ramy)
 LT – współczynnik przepuszczalności światła
 g – współczynnik całkowitej przepuszczalności promieniowania słonecznego
 R_w – izolacyjność akustyczna

- W1,7 – powłoka niskoemisyjna
 azur – powłoka szaro-błękitna
 solex – powłoka przeciwsłoneczna
 low iron – szkło wybielone (odżelazione)
 matt – szkło matowione (piaskowane)

Nr	Układ przeszklenia	Docieplenie	Grubość [mm]	U_g [W/m ² *K]	LT [-]	g [-]	R_w [dB]	Schemat
<u>1</u>	Pojedynczy		60* / 83 mm	5,7	0,89	0,82	31	
<u>2</u>	Podwójny		60* / 83 mm	2,8	0,79	0,75	43	
<u>3</u>	Podwójny	Powłoka niskoemisyjna	60* / 83 mm	1,8	0,68	0,69	43	
<u>4</u>	Podwójny	Thermolight	83 mm	1,22	0,33	0,33	43 ***	
<u>5</u>	Potrójny	2x powłoka niskoemisyjna	166 mm	1,1	0,54	0,57	57	
<u>6</u>	Poczwórny	2x powłoka niskoemisyjna	166 mm	0,92	> 0,54	> 0,57	57 ***	
<u>7</u>	Potrójny	Thermolight, powłoka niskoemisyjna	166 mm	0,81	0,26	0,28	57 ***	
<u>8</u>	2x Pojedynczy**	2x Thermolight	166 mm	0,67	0,19	0,21	43 ***	
<u>9</u>	2x Pojedynczy**	Poliwęglan, powłoka niskoemisyjna	166 mm	0,80			43 ***	

Opis:

- U_g – współczynnik przenikania ciepła (U_g – dla szkła bez ramy)
- LT – współczynnik przepuszczalności światła
- g – współczynnik całkowitej przepuszczalności promieniowania słonecznego
- R_w – izolacyjność akustyczna

- * – rozwiązanie nietypowe
- ** – rozwiązanie nie jest przeznaczone do poziomego układu szklenia
- *** – wartość szacunkowa
- **** – strona zewnętrzna na dole szkic

LINIT - szklenie pionowe

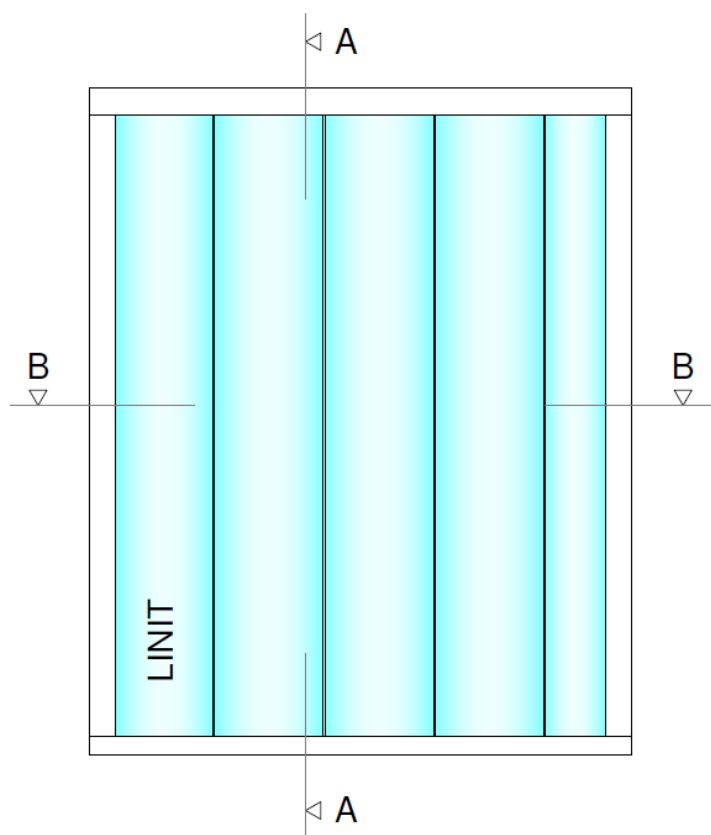

Przekroje pionowe A-A

Szklenie pojedyncze

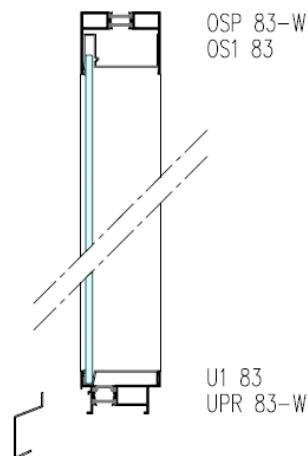

Szklenie podwójne

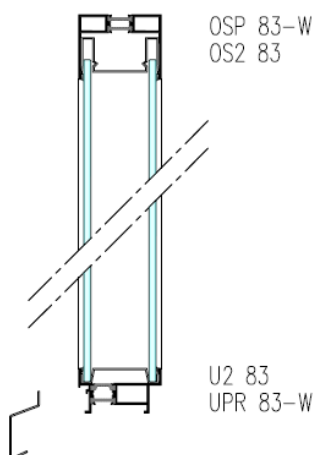

Szklenie potrójne

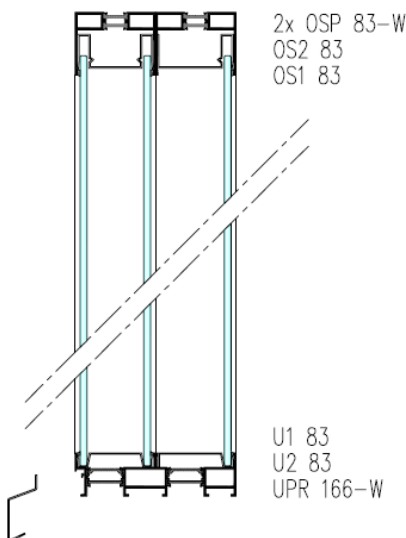

Przekroje poziome B-B

Szklenie pojedyncze

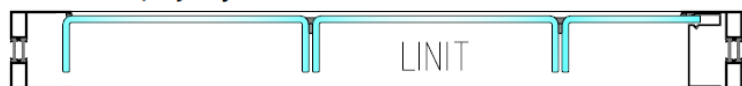

OSP-83 W

OSP 83-W
OS1 83

Szklenie podwójne



OSP-83 W

OSP 83-W
OS2 83

Szklenie potrójne

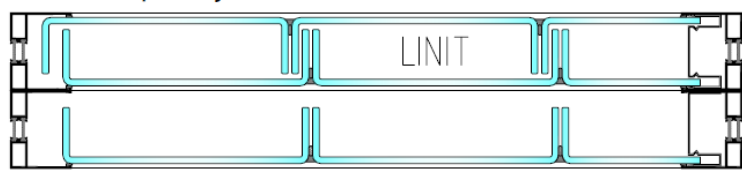

2x OSP-83 W

2x OSP 83-W
OS2 83
OS1 83

LINIT - szklenie poziome

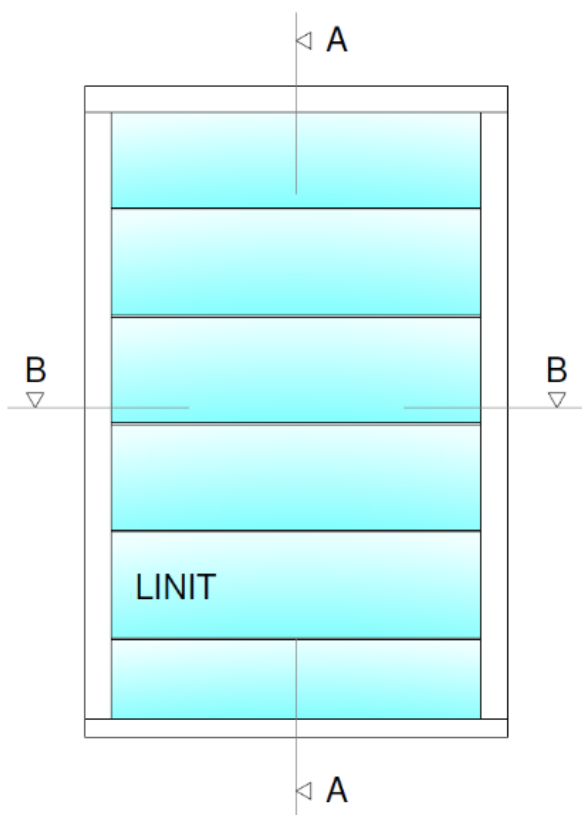

Przekroje pionowe A-A

Szklenie podwójne

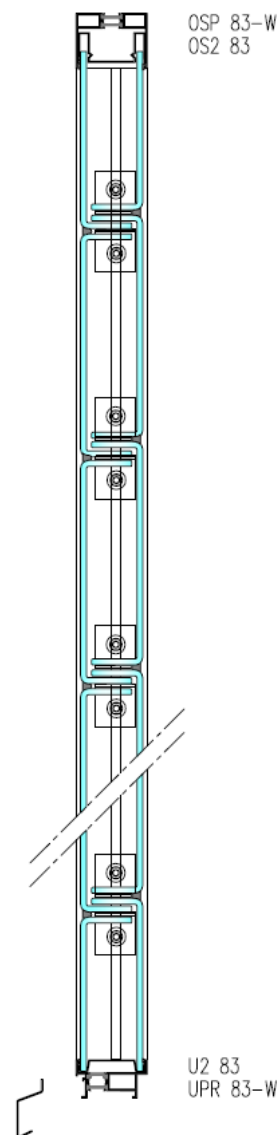

Przekroje poziome B-B

Szklenie podwójne

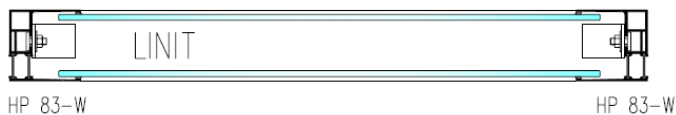

Aksonometria

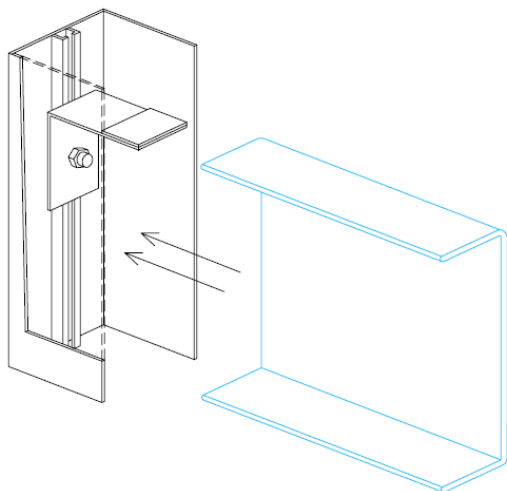

Katalog układów szklenia w formacie **PDF** dostępny jest na stronie:
[link do katalogu](#)

Pomoc w projektowaniu oraz przykładowe detale w formacie **DWG**
udostępnione zostaną po wcześniejszym kontakcie mailowym:
biuro@dyleszklane.pl